

双电磁阀  
公称内径  
Rp 3/8 - Rp 2  
DN 40 - DN 50

DMV-D/11  
DMV-DLE/11

7.30

**DUNGS**<sup>®</sup>  
Combustion Controls

冬斯<sup>®</sup>

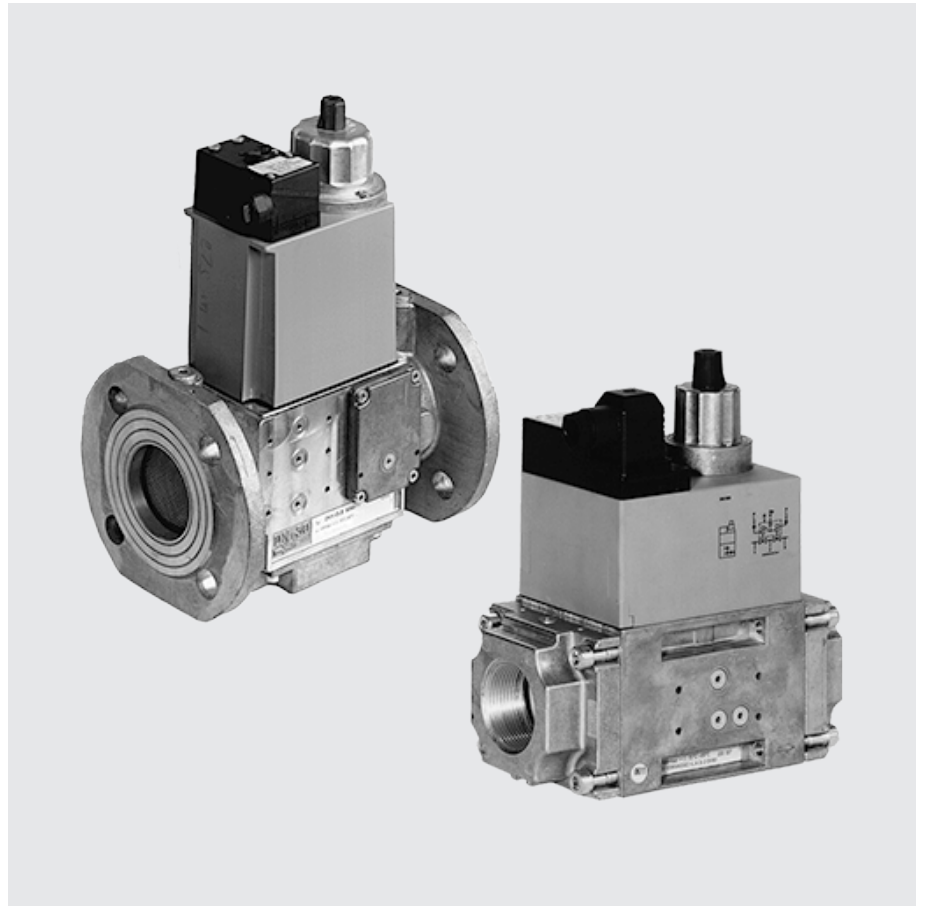

#### 技术

Dungs双电磁阀由两个电磁阀紧凑组合而成：

- 符合DIN EN161 A级2类要求的自动切断阀
- 两个A阀装在一个外壳内
- 双盘阀技术
- 高流量值
- 最大运行过压达0.5 bar
- 快速关闭
- 快速开启 (DMV-D/11) 或慢速开启 (DMV-DLE/11)，带有助于起动燃气量的快速提升。
- 主要流量可调
- 直流4磁
- 终端触点可拆除
- 螺纹法兰
- 尺寸小，重量轻

不含有色金属，适用于H<sub>2</sub>S含量最大可达0.1%体积含量的燃气。  
适用于气体系列1,2,3的燃气及其它中性气态介质。

#### 许可

欧盟样品检验证书符合：

- 欧盟燃气设备条例  
根据欧洲联盟高压装置准则颁发的欧洲联盟样机检查证。

<b>DMV-D/11</b>	两个一级电磁阀无电流连接，快速开启，快速关闭。可通过阀门1(V1)上的主流量调节(D)来人工限定流过燃气量。DMV-D 503/11的主流量调节装于阀门2(V2)上。
<b>DMV-DLE/11</b>	两个一级电磁阀无电流连接，慢速开启(L)，快速关闭。阀门2(V2)上带快速提升范围的调节开启时间。可通过阀门1(V1)上的主流量调节(D)来人工限定流过燃气量。DMV-DLE 503/11的主流量调节装于阀门2(V2)上

### 技术参数

构造大小 符合ISO 7-1的 带管螺纹的法兰	DMV 503 Rp 3/8,Rp 1/2 及其它组合	DMV 507 Rp 1/2,Rp 3/4,Rp 1	DMV 512, 520 Rp 1,Rp 1 1/4,Rp 1 1/2,Rp 2	DMV 525 Rp 2
符合 DIN 2501 第 1 部分标准的连接法兰	符合 DIN 2633 标准的预焊法兰 (PN16) DN 40 - DN 50, EN 7005-1, ISO 7005-2 (PN 16) DMV 5040 (DN 40)      DMV 5050 (DN 50)			
最大工作压力	500 mbar (50 kPa)			
电磁阀V1	符合EN 161 A级 2类要求的电动切断阀			
电磁阀V2	符合EN 161 A级 2类要求的电动切断阀			
关闭时间	< 1秒			
开启时间	DMV-D.../11: < 1 s DMV-DLE.../11: 在室温 + 20 °C 且无快速提升的情况下, 约 20 秒			
快速提升	可调			
主流量节流量	可调节: DMV-D.../11 和 DMV-DLE.../11 在 V1 上, DMV-503/11 在 V2 上			
接触燃气部分的材料	外壳: 阀座密封:	铝, 钢, 不含有色金属 NBR基材料适合G 260/1的燃气		
环境温度	-15 °C至 +60 °C			
安装位置	磁体垂直至水平位置			
污物沉积器	已经安装滤筛。为保护整个气道, 我们建议在前端安装燃气过滤器, 参阅数据表11.02。			
测量燃气连接	G 1/8符合DIN ISO 228, V1之前两边, V1和V2之间, V2之后, 输入及输出法兰上。压力监控器可安装于输入及输出法兰上。压力监控器安装可部分取消测量和点火燃气连接			
点火燃气连接	点火燃气法兰G 1/2, 符合DIN ISO 228, 可装于V1或V2之间的两边。			
燃烧器压力监控P <sub>Br</sub>	接于V2之后 压力监控器GW...A2可安装于侧面的转接器或法兰上			
电压/频率	交流电, 50-60 Hz, 220 V-240 V -15% + 10%. 其它电压请咨询。 优选电压: 交流电 50-60 Hz, 110-120 V, 直流电 24 V-28 V			
功率/耗电	在交流电230 V, +20°C时: 请见型号简介			
保护保护程度	IP 54			
起动时间	100 % ED			
电气连接	插塞连接根据DIN EN 175301-803, 需要PG 11电缆布线可和我们联系。			
火花干扰	干扰度 N			
终点触头	型号K01/1 (按DIN检查), 可装于V1或V2, DMV-503/11只装于V2上			

# DMV-D/11或DMV-DLE/11的安装尺寸

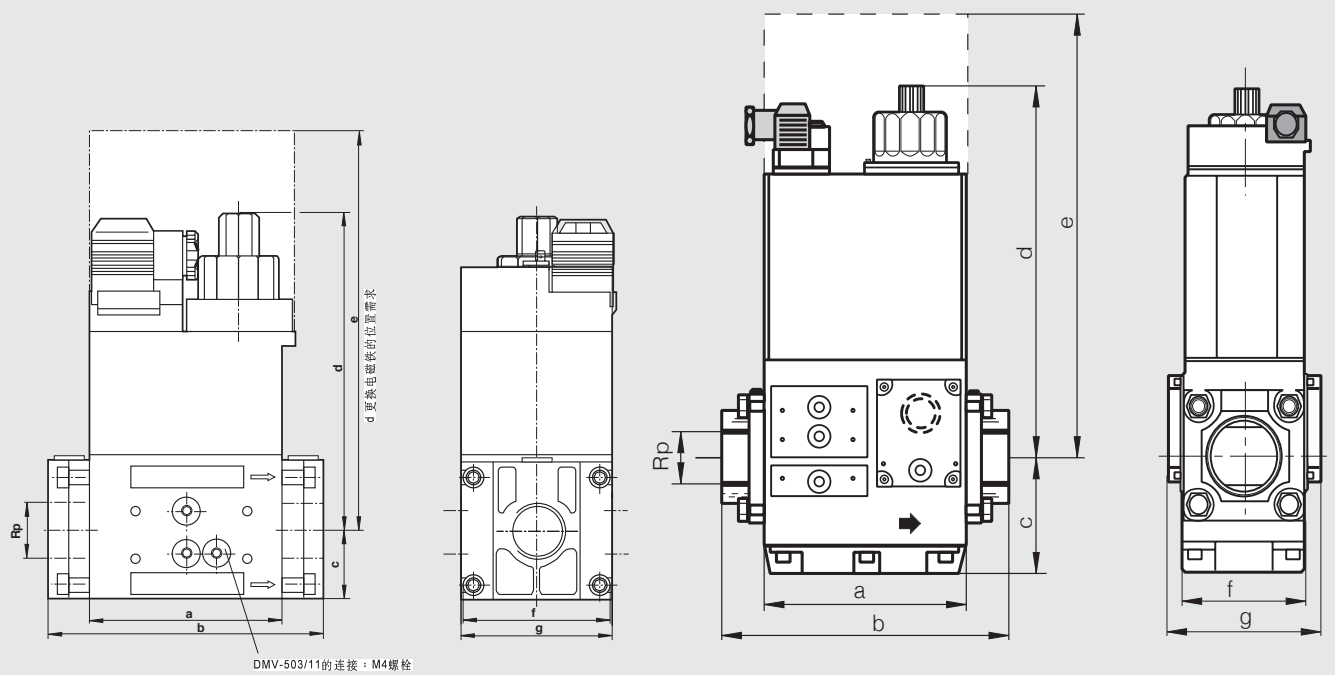

DMV-503/11的连接：M4螺栓

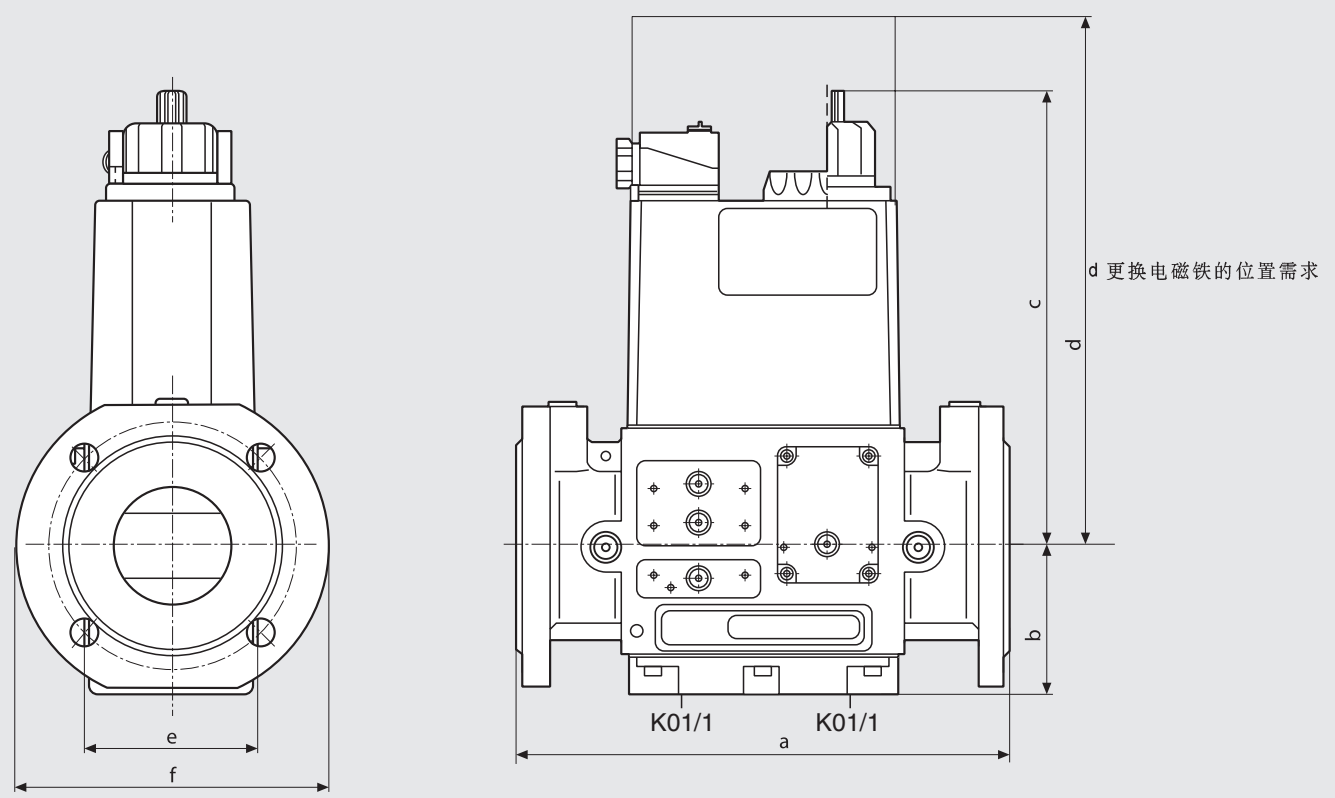

构造	定货号	p <sub>max.</sub> [bar]	连接 Rp	连接 [mm]								功率, 磁开关		小时 h <sup>(1)</sup>	重量 [kg]
				a	b	c	d	e	f	g	体号	频率	[VA]		
DMV-D 503/11	222 326	0,5	Rp 3/8 - Rp 1/2	77	121	30	109	190	73	73	35	1011	1000	1,7	
DMV-D 507/11	222 331	0,5	Rp 1/2 - Rp 1	93	141	35	134	232	73	73	45	1111	1000	2,1	
DMV-D 512/11	222 336	0,5	Rp 1 - Rp 2	124	174	45	150	254	99	101	65	1211	1000	4,6	
DMV-D 520/11	221 924	0,5	Rp 1 - Rp 2	124	201	45	190	333	99	101	90	1212	1000	5,6	
DMV-D 525/11	223 367	0,5	Rp 2	162	243	88	255	400	103	123	110	1411	1000	12,1	
DMV-D 5040/11	224 380	0,5	DN 40	240	63	192	330	100	150		90	1212	1000	7,8	
DMV-D 5050/11	224 381	0,5	DN 50	240	73	192	330	100	165		90	1212	1000	8,3	
DMV-DLE 503/11	222 327	0,5	Rp 3/8 - Rp 1/2	77	121	30	125	190	73	73	35	1011	100	1,8	
DMV-DLE 507/11	222 332	0,5	Rp 1/2 - Rp 1	93	141	35	160	232	73	73	45	1111	100	2,2	
DMV-DLE 512/11	222 337	0,5	Rp 1 - Rp 2	124	174	45	179	254	99	101	65	1211	100	4,7	
DMV-DLE 520/11	222 599	0,5	Rp 1 - Rp 2	124	201	45	218	333	99	101	90	1212	100	5,7	
DMV-DLE 525/11	223 373	0,5	Rp 2	162	243	88	275	400	103	123	110	1411	100	12,3	
DMV-DLE 5040/11	224 923	0,5	DN 40	240	63	220	330	100	150		90	1212	1000	7,9	
DMV-DLE 5050/11	224 924	0,5	DN 50	240	73	220	330	100	165		90	1212	1000	8,4	

<sup>1)</sup> DMV-DLE 50.../11的开关频率也和开启时间调节有关

## 法兰

### 用于 DMV .../11

Rp 3/8	217 471	-	-	DMV 503/11
Rp 1/2	217 472	-	-	DMV 503/11
Rp 1/2	222 341	NPT 1/2	222 371	DMV 507/11
Rp 3/4	222 342	NPT 3/4	222 368	DMV 507/11
Rp 1	222 001	NPT 1	221 999	DMV 507/11
Rp 1	222 343	NPT 1	222 369	DMV 512/11 - DMV 520/11
Rp 1 1/4	222 344	NPT 1 1/4	222 370	DMV 512/11 - DMV 520/11
Rp 1 1/2	221 884	NPT 1 1/2	222 003	DMV 512/11 - DMV 520/11
Rp 2	221 926	NPT 2	221 997	DMV 512/11 - DMV 520/11
Rp 2	215 384	NPT 2	232 407	DMV 525/11

插头连接, 符合  
DIN EN 175301-803

DMV 503/11 - DMV 525/11  
DMV 5040 - DMV 5050



注意: 法兰, 插头连接及系统副件始终  
分开定货。

装置变化方案 双电磁阀DMV.../11 一级工作方式	DMV 503/11	DMV 507/11	DMV 512/11	DMV 520/11	DMV 525/11
DMV-D	◆	◆	◆	◆	◆
DMV-DLE	◆	◆	◆	◆	◆
筛分器 精细过滤器应用 注意双层压力损失!	◆ (◆)	◆ (◆)	◆ (◆)	◆ (◆)	◆ -
可装燃气压力监控器:					
装于法兰上	◆	◆	◆	◆	◆
筛分器後面	◆	◆	◆	◆	◆
阀门2之後的转接器上	◆	◆	◆	◆	-
阀门2之後	-	-	-	-	◆
阀门V1, 双座	◆	◆	◆	◆	◆
阀门V2, 单座	◆	-	-	-	-
阀门V2, 双座	-	◆	◆	◆	◆
阀门分别打开	◆	◆	◆	◆	◆
法兰					
Rp 3/8	◆	-	-	-	-
Rp 1/2	◆	◆	-	-	-
Rp 3/4	-	◆	-	-	-
Rp 1	-	◆	◆	◆	-
Rp 1 1/4	-	-	◆	◆	-
Rp 1 1/2	-	-	◆	◆	-
Rp 2	-	-	◆	◆	◆
可装点火燃气法兰G 1/2	◆	◆	◆	◆	◆
可装点火燃气法兰G 3/4	-	-	-	-	◆

- ◆ = 标准型  
(◆) = 请咨询  
- = 不可能

#### 在装有精密过滤器情况下的流量损失([m³/h]空气)

 压力损失 [mbar]	DMV 503/11	DMV 507/11	DMV 512/11	DMV 520/11	DMV 525/11
2	0,15	1,20	9,0	17,5	-
5	0,25	1,70	11,0	21,5	-
10	0,30	1,80	13,2	27,0	-
20	0,33	1,90	16,0	34,5	-
40	0,36	2,30	18,4	45,0	-
70	0,39	2,50	22,5	56,0	-

## 双电磁阀组件系统 (图)

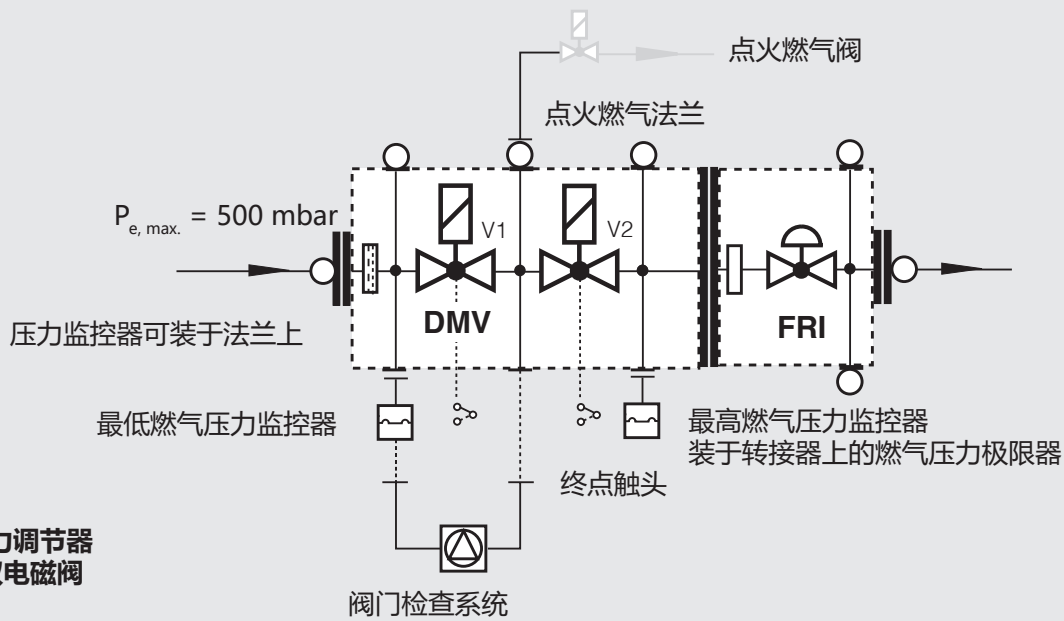
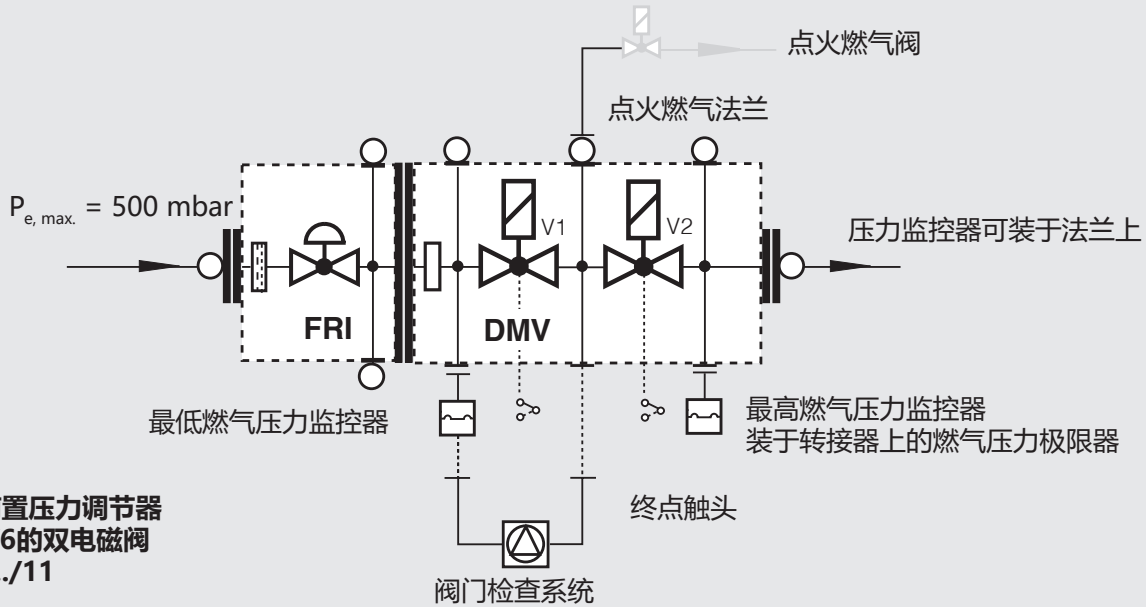

### FRI型燃气压力调节器

出厂时，双电磁阀DMV-507-520/11已经准备好和FRI .../6燃气压力调节器的连接。  
根据需要，压力调节器可以安装在双电磁阀的前面或后面。

安装组件FRI .../6 在 DMV .../11

订货号219 967

FRI 705-707/6 在 DMV 507/11

订货号219 968

FRI 710-712/6 在 DMV 512/11-520/11

### 系统配件信息

阀门检柙系统VPS 504

集成有燃气过滤器的压力调节器FRI

ÜB, NB...A2组合控制器的压力极限器

GW...A5组合控制器的紧凑压力监控器

检漏阀门闭合位置的终端开关K01/1。



附加安装一系统窗件，则有不能再安装其它装置的可能！

双电磁阀  
公称内径  
Rp 3/8 - Rp 2  
DN 40 - DN 50

DMV-D/11  
DMV-DLE/11

**DUNGS®**  
Combustion Controls

冬斯®

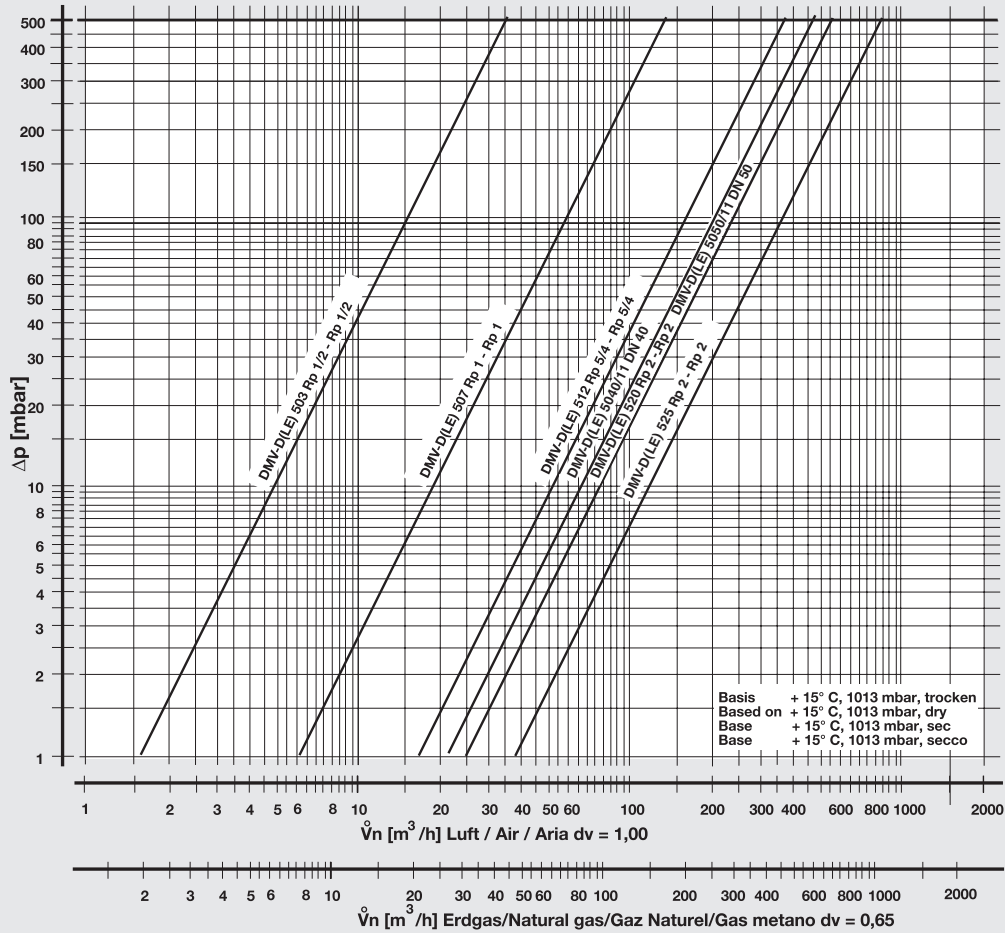

$$f = \sqrt{\frac{\text{Dichte Luft}}{\text{Dichte des verwendeten Gases}}}$$

Spec. weight air  
空气比重

Spec. weight of gas used  
所用燃气的比重

例如 燃气种类	比重 [kg/m³]	dv	f
天然气	0,81	0,65	1,24
城市煤气	0,58	0,47	1,46
液化气	2,08	1,67	0,77
空气	1,24	1,00	1,00

$$\overset{\circ}{V}_{\text{verwendetes Gas/gas used/ 所应用的燃气}} = \overset{\circ}{V}_{\text{Luft/air/ 空气}} \times f$$

保留技术变更的权利。

卡尔 冬斯贸易(上海)有限公司  
上海申能国际大厦  
上海市复兴中路1号1104室  
电话: +86-21-63919000  
传真: +86-21-63919001  
网址: www.dungs.com/cn  
电子信箱: info.cn@dungs.com

Karl Dungs GmbH & Co. KG  
Karl-Dungs-Platz 1  
D-73660 Urbach, Germany  
Telefon +49 (0)7181-804-0  
Telefax +49 (0)7181-804-166  
www.dungs.com  
info@dungs.com